

TED3-060XFA 半导体制冷模组

一、产品介绍

本产品半导体模组是通过对冷板与冷却对直接面接触，提供制冷散热，热端通过强迫风冷将热量带走。广泛应用于美容医疗设备，激光设备。结构设计紧凑，体积小，可靠性高的特点。

二、产品外观

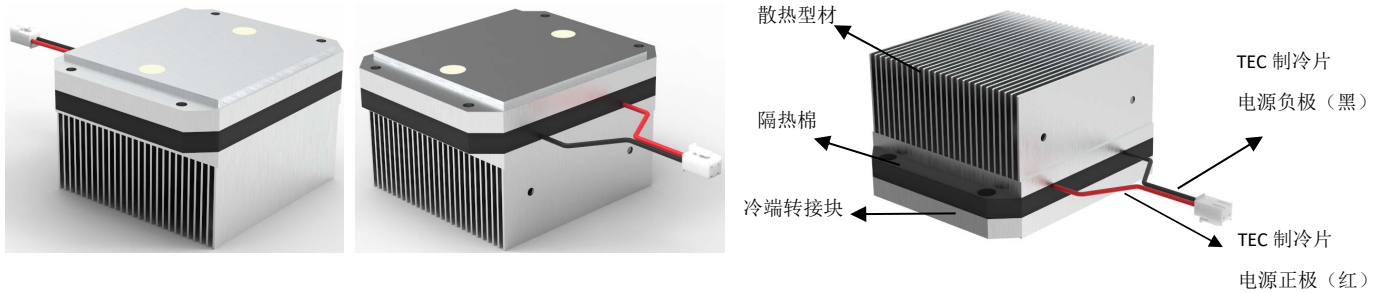

三、技术参数

名称	半导体致冷模组
型号	TED3-060XFA
工作电压 (V)	24VDC
额定电流/启动瞬间电流 (A)	4.5A/5.0A
最大制冷量 (W)	106W (最大制冷量即冷端温差为 0 时的制冷量)
制冷片交流电阻 (Ω)	$4.15\Omega \pm 10\%$ (环境温度 25°C)
电源线出线长度	150±10mm
接线端子/插针	XLR-02V/ SYM-41T-P0.7
端子接线顺序	1红 2黑
散热器材质	AL6063
安装方式	螺栓紧定 Bolt setting
尺寸 (mm, L x W x H)	110x90x65
表面处理	本色阳极氧化 (anodic oxidation)
工作温度/湿度 (°C-%)	5°C ~ 50°C-5% ~ 80%
工作湿度 (%)	5 ~ 80%
贮存温度和湿度 (°C-%)	-40°C ~ +70°C-5% ~ 100%
净重 (Kg)	0.8Kg

深圳市华晶温控技术有限公司

地址：深圳市光明新区红星村松白路3022号品尚优谷创意园A栋3楼

电话：+86 755-23405284

网址：www.hj-tc.com



深圳市华晶温控技术有限公司
Shenzhen Huajing Temperature Control Technology Co., Ltd.

外形尺寸 Dimensions

整机外形尺寸图

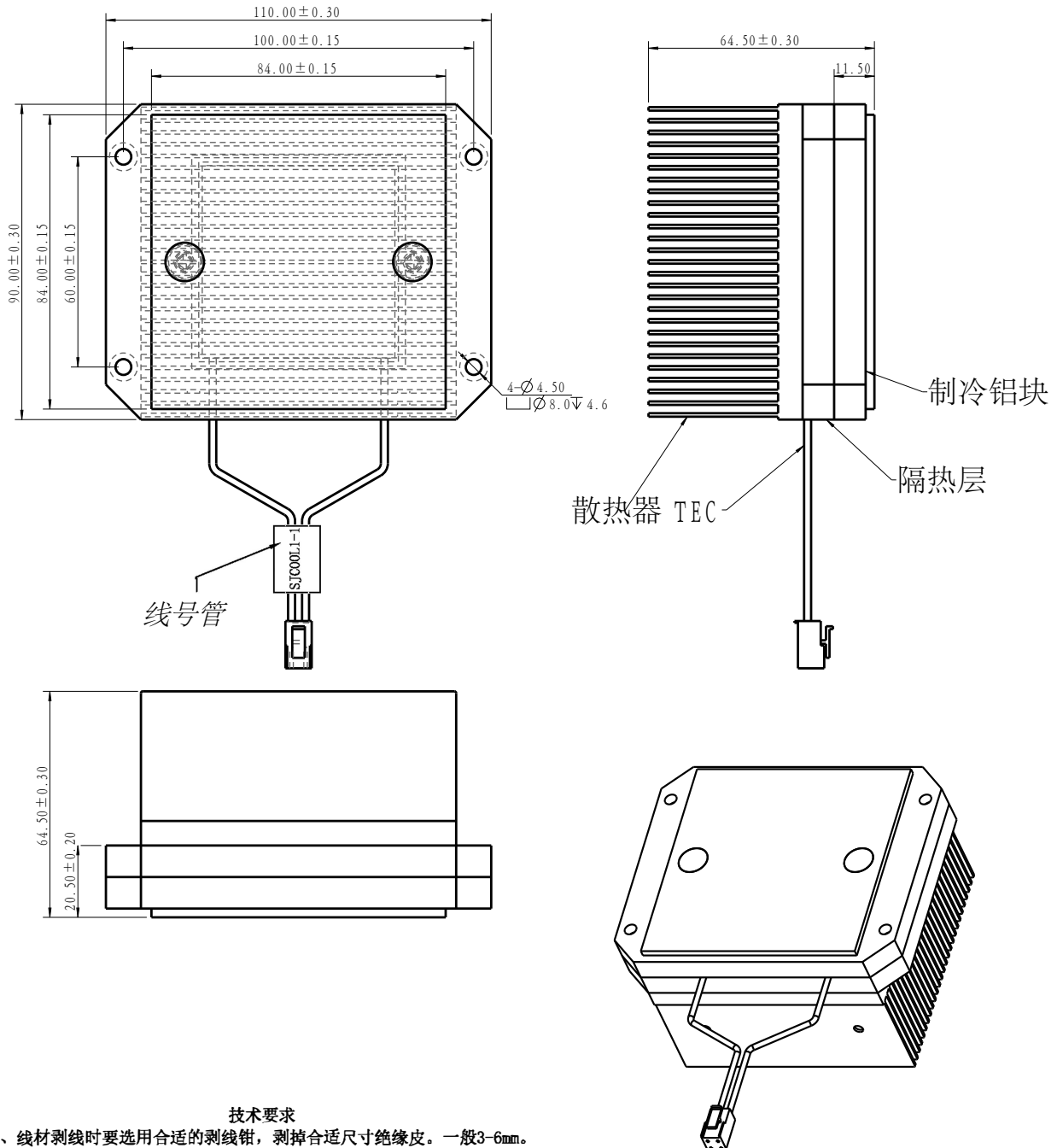

技术要求

- 1、线材剥线时要选用合适的剥线钳，剥掉合适尺寸绝缘皮。一般3-6mm。
- 2、所压插针要选用合适的压线钳，做到导通、牢固。
- 3、插针和插座要正确配合，紧固连接导线，严格按照图纸制线。
- 4、线号管印刷为线号机2号字，根据线径采取内径为0.75的线号管。

深圳市华晶温控技术有限公司

地址：深圳市光明新区红星村松白路3022号品尚优谷创意园A栋3楼

电话：+86 755-23405284

网址：www.hj-tc.com